

# GLE

внедорожник



Mercedes-Benz



A black SUV is driving away from the viewer on a two-lane asphalt road in a desert landscape. The road curves to the right. In the distance, a railroad crossing with two red lights and a white barrier is visible. Beyond the crossing, there are rolling hills and mountains under a blue sky with scattered white clouds. The foreground shows the road surface with white lane markings and a blurred 'STOP' sign, suggesting motion.

## Воплощение успеха. Стремление к совершенству

Новый внедорожник GLE предстает интеллектуальным, внимательным и осматривательным как никогда. Его ходовая часть активно выравняет неровности дороги, его система информации и развлечения с каждым днем все больше узнает о Ваших предпочтениях. А его системы обеспечения комфорта могут распознать момент, когда Вам следует расслабиться.



RAILWAY  
CROSSROAD

D S UV 1670





## Последовательный в каждой линии

В нужный момент проявить сдержанность, чтобы затем снова оказаться в центре внимания, – в этом состоит искусство дизайна GLE. Еще более спортивный вид придадут автомобилю характерная линия исполнения AMG Line и 22-дюймовые колесные диски. Это выражение четкости и динамичности характеризует современный дизайн «Мерседес-Бенц».



## Следуйте своей интуиции

Новый GLE стал первым внедорожником, оснащенным революционной системой информации и развлечения MBUX. К главным особенностям модели относятся естественное голосовое управление, многочисленные сенсорные элементы управления и способность с каждой новой поездкой узнавать больше о привычках и предпочтениях водителя.







The image shows the interior of a Mercedes-Benz GLE, specifically the third row of seats. The seats are upholstered in a light-colored leather with a quilted pattern. The view is from the passenger side, looking towards the rear of the car. The window on the right shows a blurred outdoor scene. The text is overlaid on the lower left portion of the image.

## Больше места для внутреннего величия

Впервые для GLE предлагается третий ряд сидений с двумя полноценными посадочными местами. Посадка производится легко, а пространство для ног может варьироваться благодаря регулируемому второму ряду сидений. И еще: улучшенная концепция пространства нового GLE обеспечивает еще больше комфорта и пространства для ног для пассажиров в задней части салона.



## Само спокойствие

Иногда нет ничего труднее, чем сохранять спокойствие. В самых тяжелых условиях это удается лишь немногим людям и только одному внедорожнику: новому GLE с полностью активной ходовой частью E-ACTIVE BODY CONTROL. Она может мгновенно подстроиться к дорожному полотну, лежащем перед Вами.



S UV 1672





## Новый GLE излучает силу

Волнующие поверхности, мускулистые формы и четкие линии характеризуют элегантный дизайн нового GLE. Поистине самое элегантное и динамичное визуальное выражение силы.



## Функция дополненной реальности для системы MBUX

Благодаря видео дополненной реальности Вы лучше ориентируетесь в навигационном окружении. Передовая система облегчает ориентирование благодаря объединению виртуального и реального мира: графические транспортно-навигационные указания отображаются на «живом» видеоизображении. Это помогает Вам быстро и без стресса добраться до цели.



## ENERGIZING COACH

Новая опциональная система ENERGIZING COACH может помочь водителю расслабиться или взбодриться. Для этого специальная программа объединяет данные фитнес-трекера с различными системами повышения комфорта в автомобиле.

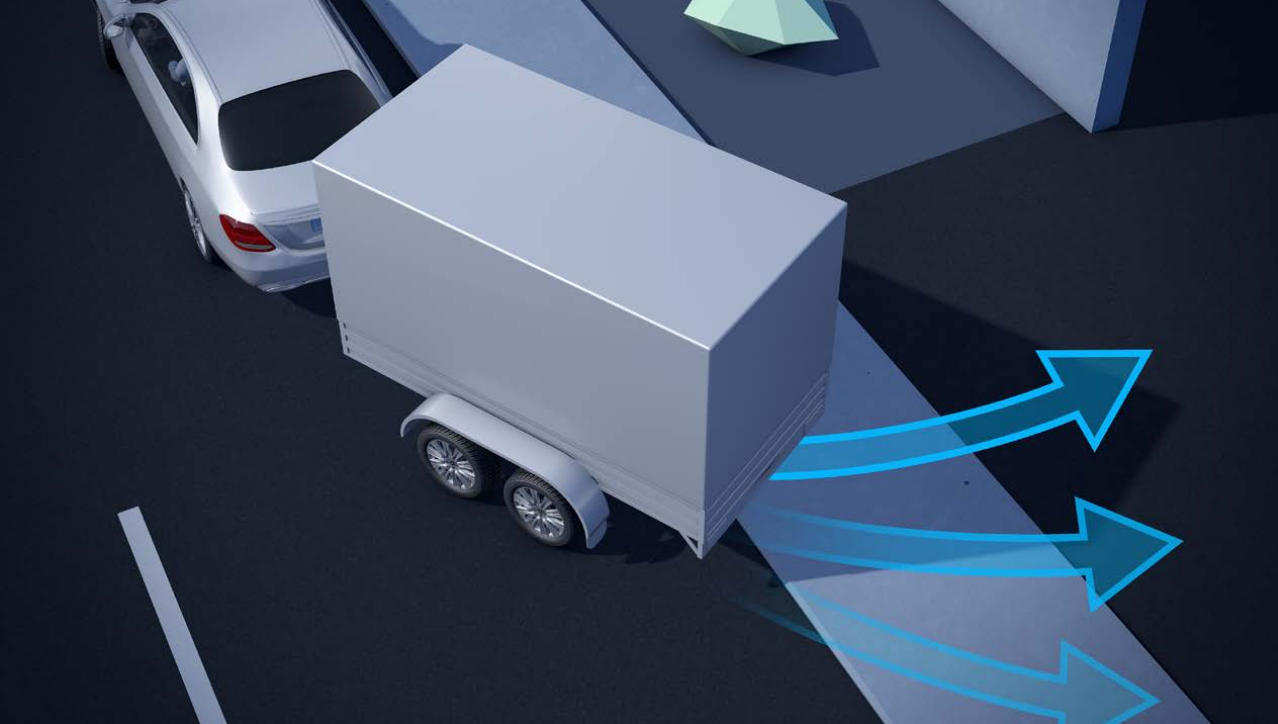

## Система помощи при маневрировании с прицепом

Экономьте время и нервы при маневрировании: благодаря системе помощи при маневрировании с прицепом Вы будете выполнять маневры задним ходом уверенно, точно и без напряжения даже в самых трудных ситуациях. Настоящее облегчение принесет поддержка вспомогательной системы при маневрировании водителям, не имеющим опыта управления автомобилем с прицепом.



## Проекционный дисплей

Отличные предпосылки для уверенной, спортивной езды: проекционный дисплей превращает ветровое стекло Вашего автомобиля в эффектную цифровую панель приборов. Благодаря этому важная информация всегда у Вас перед глазами. Все Ваше внимание обращено на дорогу и происходящие впереди Вас дорожные события.



## Третий ряд сидений

Впервые для GLE предлагается третий ряд сидений с двумя полноценными посадочными местами. Посадка производится легко, а пространство для ног может варьироваться благодаря регулируемому второму ряду сидений.

## Задние сиденья с электрической регулировкой

Электрическая регулировка второго заднего ряда сидений обеспечивает Вам комфортную гибкость: Вы можете одним нажатием кнопки расширять багажное отделение и устанавливать задние сиденья в нужное положение. Так Вы можете быстро и удобно получить дополнительный объем багажного отделения.





## Широкоэкранный дисплей кокпита

Сразу бросается в глаза эффектный элемент дизайна: благородный широкоэкранный дисплей кокпита. Чем ближе Вы с ним знакомитесь, тем больше он Вас покоряет: Вы можете выбирать различные стили индикации, пользоваться системой навигации с помощью функции дополненной реальности MBUX и располагать индикацию по своему усмотрению. Все это происходит на двух дисплеях размером 31,2 см (12,3 дюйма), расположенных за одним стеклом.

## Акустическая система объемного звучания Burmester® класса High End

Звучание на уровне акустических систем класса люкс в жилых помещениях. Динамики в обшивке потолка «сочиняют» объемный звук. Вы дирижуете установкой как своим собственным оркестром – с помощью VIP-установок для отдельных сидений или предустановленных стилей, например, «Live» или «Easy Listening». Совершенная техника и дизайн: выдвигающиеся динамики.

## Базовая комплектация

Мощный автомобиль с сильным характером: экстерьер демонстрирует силу и элегантность. Мощные пропорции излучают уверенность и надежность.

Выдержанный в прогрессивном стиле интерьер олицетворяет спортивную элегантность. Крупные формы, высококачественные материалы и многочисленные полезные детали создают основу для эксклюзивной атмосферы и комфортного путешествия.



## Линия исполнения AMG Line

Оptionальная линия исполнения AMG Line блистает благородной «алмазной» решеткой радиатора. Спортивные спойлеры, большие воздухозаборники, лакированная облицовка колесных арок и специальные легкосплавные колесные диски демонстрируют спортивный стиль.

Элементы линии исполнения AMG Line, пронизанные духом автоспорта, облагораживают интерьер и способствуют динамичной езде.



## Интерьер EXCLUSIVE

При помощи салона в исполнении EXCLUSIVE Вы показываете, что для Вас важно: максимальная элегантность и первоклассное качество до мельчайших деталей. Эксклюзивные акценты и благородная атмосфера Вашего салона будет радовать Вас заново каждый день.



## Пакет Night

Больше индивидуальности – экспрессивный стиль. Пакет Night в сочетании с линией исполнения AMG Line расставляет заметные акценты с помощью черных декоративных элементов. Они подчеркивают спортивный характер и атлетические формы Вашего автомобиля. Пакет понравится индивидуалистам, ценящим выразительный дизайн.





## Пакет систем помощи водителю Plus

Опциональный пакет систем помощи водителю Plus ощутимо помогает водителю, особенно в длительных поездках и при интенсивном городском движении. Для нового GLE предлагается пакет самого нового поколения, помогающий еще в большем количестве ситуаций: например, в пробках, перед поворотами, при круговом движении

и на перекрестках. Новый GLE может также автономно следовать за движущимся впереди автомобилем в пробке. Это освобождает водителя от необходимости постоянно тормозить и трогаться с места.



## Активная ходовая часть E-ACTIVE BODY CONTROL

Новая активная ходовая часть E-ACTIVE BODY CONTROL с пневмоподвеской объединяет наши самые инновационные и интеллектуальные технологии, гарантируя потрясающие ощущения от езды.

В режиме движения «Curve» автомобиль активно наклоняется в сторону поворота. Это сводит к минимуму действие поперечных сил и значительно повышает комфорт и динамику. В режиме «Comfort» система ROAD SURFACE SCAN с помощью стереокамеры сканирует дорогу перед автомобилем<sup>1</sup>. Амортизационные стойки регулируются таким образом, что колебания кузова на неровностях значительно снижаются.

<sup>1</sup> В сочетании с пакетом систем помощи водителю Plus.

# Технические характеристики

	Дизельные двигатели	Бензиновые двигатели
	<b>GLE 300 d 4MATIC</b>	<b>GLE 450 4MATIC</b>
Рабочий объем (см <sup>3</sup> )	1.950	2.999
Номинальная мощность <sup>1</sup> (кВт [л. с.] при об/мин)	180 [245]/4.200	270 [367]/5.500-6.100
Время разгона 0–100 км/ч (с)	7,2	5,7
Максимальная скорость (км/ч)	225	250
Расход топлива <sup>4</sup> (л/100 км)		
Город	7,3–7,0	12,6–10,5
Трасса	5,9–5,4	7,6–6,9
Смешанный	6,4–6,1	9,4–8,3
Выброс CO <sub>2</sub> смешанный <sup>4</sup> (г/км)	169–161	214–190
Класс токсичности <sup>5</sup> /эффективности <sup>6</sup>	ЕВРО-6 / А	ЕВРО-6 / В

**Лучшее для двигателя:  
оригинальные моторные масла «Мерседес-Бенц».**

<sup>1</sup> Данные по номинальной мощности указаны в соответствии с директивой (ЕС) № 715/2007 в действующей редакции. <sup>2</sup> Предлагается в течение ограниченного времени. <sup>3</sup> Ограничено электроникой. <sup>4</sup> Указанные данные получены на базе предписанных методик измерений. Речь идет о «значениях CO<sub>2</sub> в цикле NEDC» в соответствии с параграфом 2 № 1 Директивы о порядке проведения измерений (ЕС) 2017/1153. Показатели расхода топлива были получены на базе этих значений. Дальнейшую информацию с официальными данными по расходу топлива и выбросу CO<sub>2</sub> новых легковых автомобилей Вы найдете в «Руководстве по расходу топлива, выбросу CO<sub>2</sub> и расходу электроэнергии для новых легковых автомобилей», которое можно в Германии бесплатно получить во всех торговых филиалах и в компании Deutsche Automobil Treuhand GmbH на сайте [www.dat.de](http://www.dat.de). Данные не относятся к конкретному автомобилю, не являются частью коммерческого предложения и приведены исключительно в целях сопоставления описанных моделей. Значения варьируют в зависимости от выбранной дополнительной комплектации. <sup>5</sup> Данные действительны только для стран ЕС. Возможны отклонения в зависимости от страны поставки. <sup>6</sup> Рассчитано на базе измеренных выбросов CO<sub>2</sub> с учетом массы автомобиля. Действительно только для Германии.

# Габаритные размеры

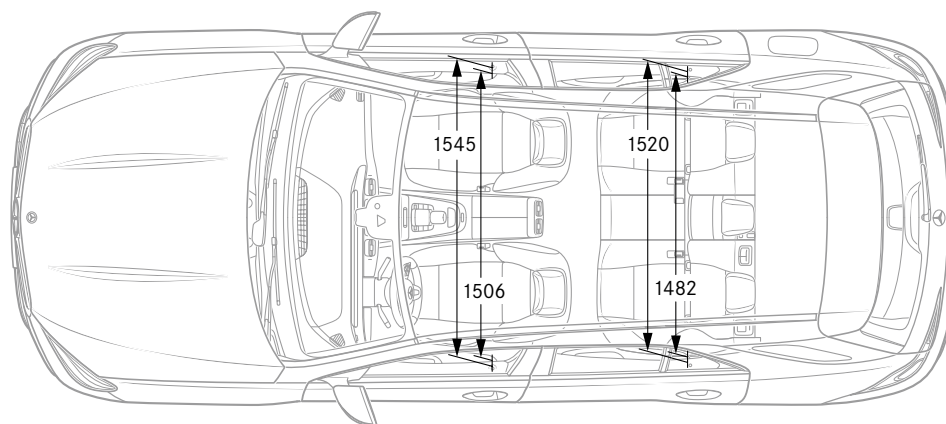
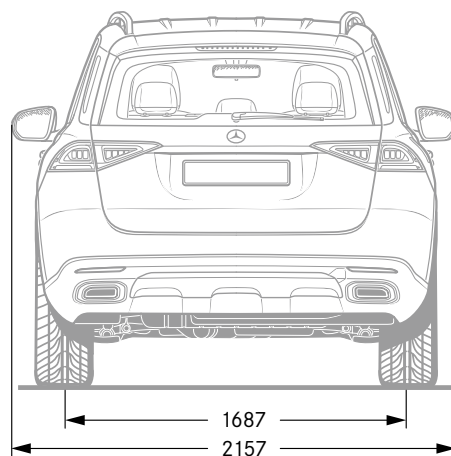
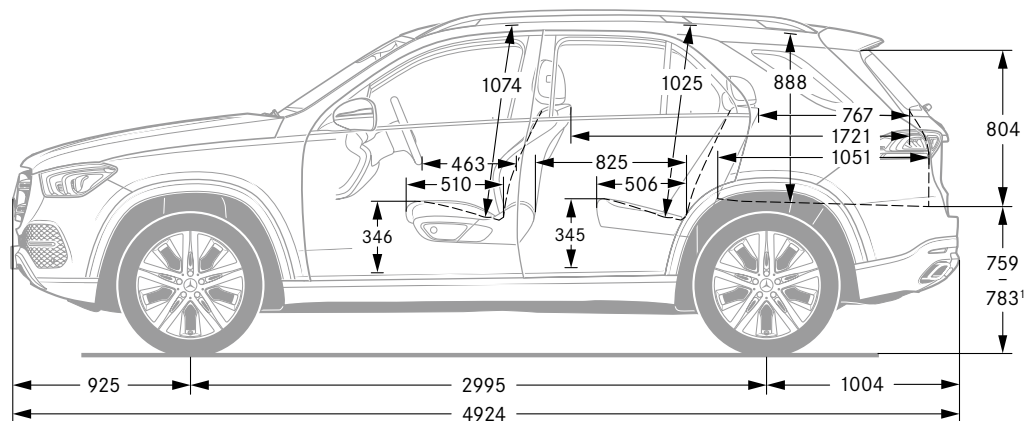
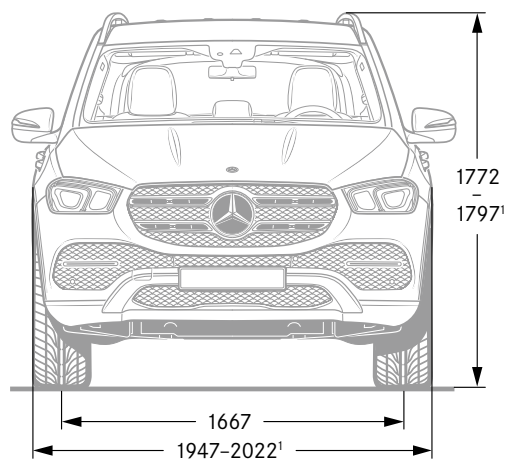

<sup>1</sup> При минимальной до максимальной высоте со стальной подвеской. Все данные в миллиметрах. Указанные габариты являются средними значениями. Они действительны для автомобилей в базовой комплектации без загрузки.